

**DK** Betjeningsvejledning  
**GB** User manual  
**DE** Bedienungsanleitung



## STX 2000



**BEMÆRK!**  
BATTERI OG LADER FØLGER IKKE  
MED TIL SOLO MASKINER

**NOTE!**  
BATTERY AND CHARGER ARE NOT  
INCLUDED FOR SOLO MACHINES

**HINWEIS!**  
AKKU UND LADEGERÄT IST FÜR  
SOLO-MASCHINEN NICHT  
INBEGRIFFEN

Sikkerhedssymboler / Warning symbols / Warnsymbole













	<b>Advarsel:</b> Sikkerhedsinformation omkring situationer der kan ende i personskade	<b>Warning:</b> Safety information about hazards that can result in personal injury	<b>Warnung:</b> Sicherheitsinformationen zu Gefahren, die zu Verletzungen führen können
	Læs betjeningsvejledningen grundigt før maskinen benyttes.	Please read the user manual carefully before operating the machine.	Die Bedienungsanleitung sorgfältig durchlesen, bevor das Gerät verwendet wird.
	Brug høreværn, hjelm og beskyttelsesbriller	Use ear protection, helmet and eye protection	Gehörschutz, Helm und Schutzbrille tragen.
	Batteriet skal altid fjernes fra maskinen, før vedligeholdelse og rengøring foretages	The battery should always be removed, before maintenance and cleaning are made.	Der Akku sollte immer entfernt werden, vor Wartungsarbeiten und Reinigung ausgeführt werden
	Brug skridsikre sko	Use shoes with non-skid soles	Schuhe mit rutschfesten Sohlen tragen
	Advarsel! Objekter kan blive slynget ud ved høj hastighed, når motoren kører. Sørg for at holde mennesker og dyr ude af arbejdsområdet!	Danger! Objects may be thrown out at high speed when motor is running. Keep people, pets and domestic animals out of the danger area.	Achtung! Gegenstände können bei laufendem Motor mit hoher Geschwindigkeit ausgeworfen werden. Menschen, Haus- und Nutztiere aus dem Gefahrenbereich fernhalten.
	Advarsel! Hold hænder og fødder væk fra lamelenheden!  Bemærk! Lamelenheden stopper ikke med det samme, når kontakten afbrydes!	Danger! Keep hands and feet away from the rotating auger.  Caution! Blades do not stop immediately after switching off.	Achtung! Halten Sie Hände und Füße fern von der Schneidevorrichtung!  Achtung! Die Lamellen stoppen nicht sofort nach dem Ausschalten
	Udsæt ikke udstyret for regn/vand og opbevar det indendørs.	Do not expose the equipment to rain/water and store it indoor.	Das Equipment keinem Regen/Wasser aussetzen und im Gebäude lagern.
 MAX.45°C	Udsæt ikke for temperaturer over 45 grader	Do not expose to temperatures above 45 degrees C.	Keinen Temperaturen über 45 °C aussetzen.
	Skal genbruges	Must be recycled	Ist zu recyceln
	Udsæt ikke udstyret for ekstrem varme eller ild	Do not expose the equipment to extreme heat or fire	Das Equipment weder extremer Hitze noch einem Feuer aussetzen.
	Bortskaffelse af elektriske produkter må ikke ske sammen med almindeligt husholdningsaffald. Elektriske produkter skal medbringes til det lokale genbrugscenter og bortskaffes på korrekt vis der.	Waste electrical products must not be disposed of with the household waste. This tool should be taken to your local recycling center for safe treatment.	Elektroabfälle dürfen nicht mit dem Hausmüll entsorgt werden. Dieses Werkzeug muss zur sicheren Entsorgung in Ihr lokales Recyclingzentrum gebracht werden.

Fig  
1



**Fig  
2**

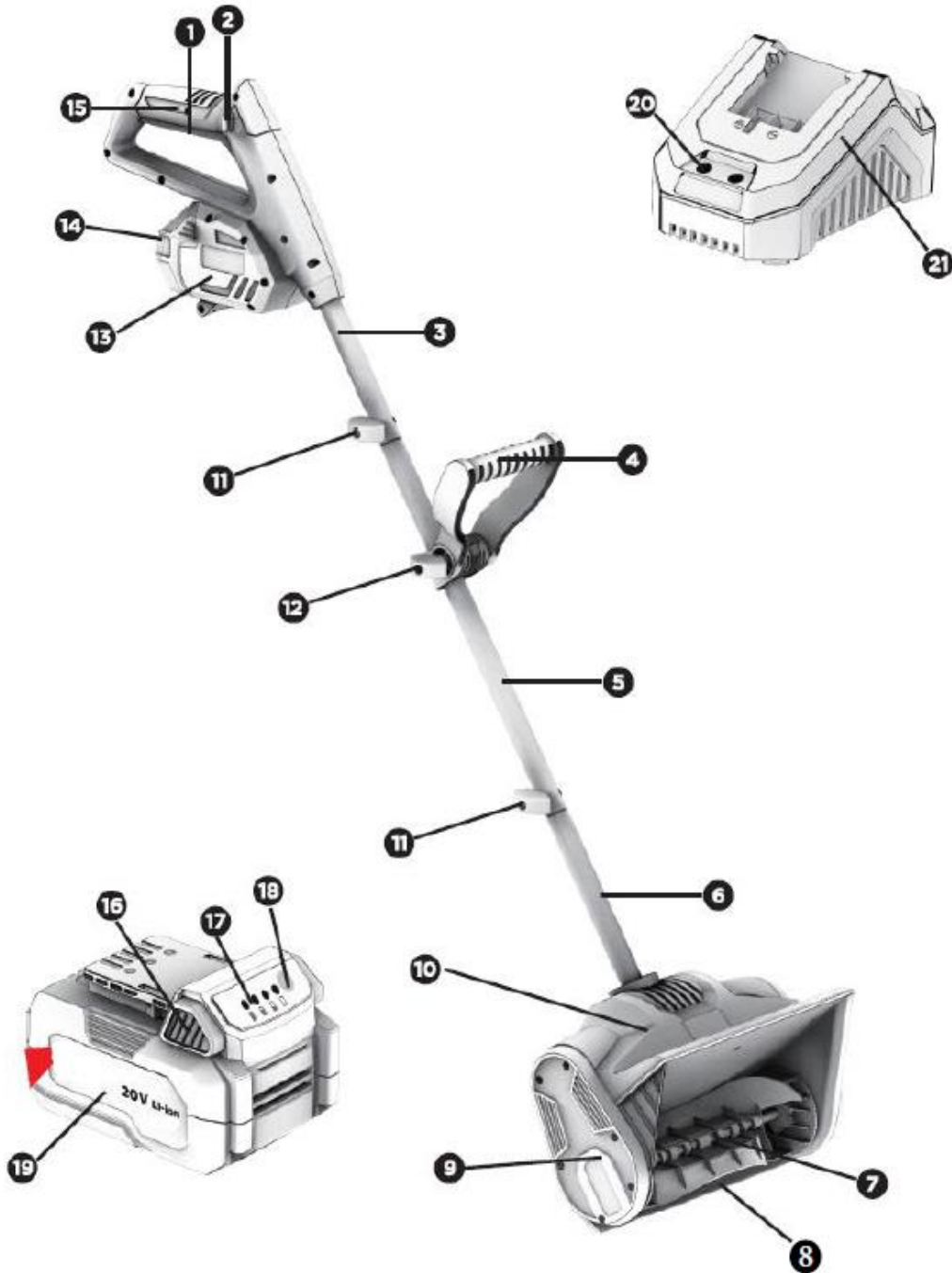
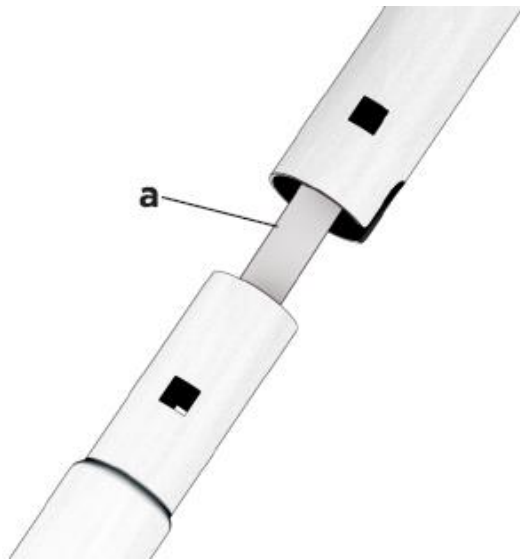

**Fig  
3**



**Fig  
4**

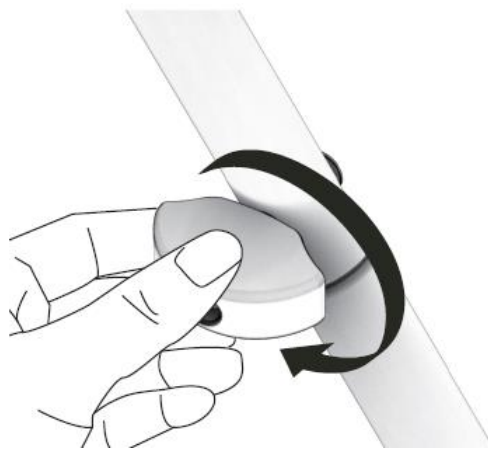

**Fig  
5**

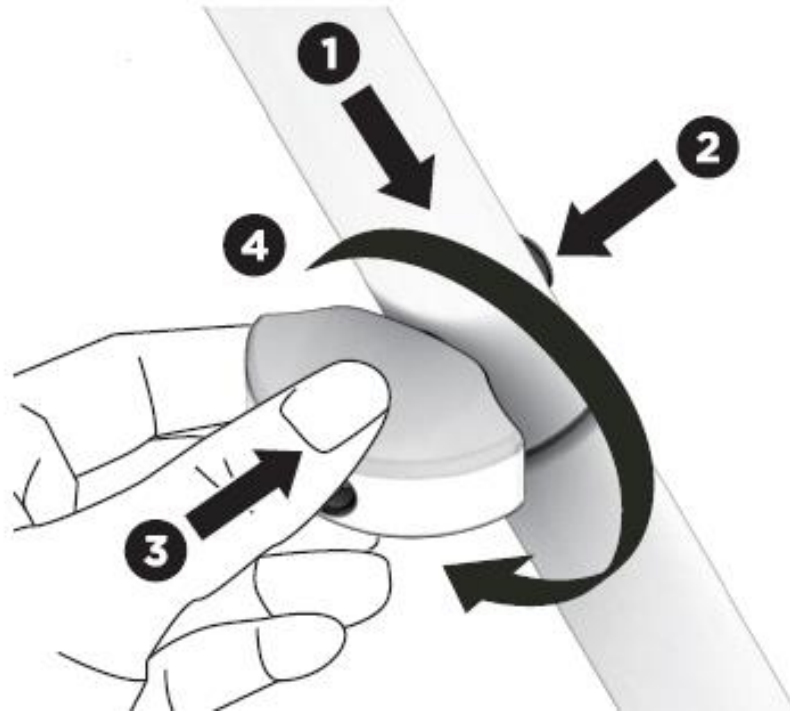

**Fig  
6**



**Fig  
7**

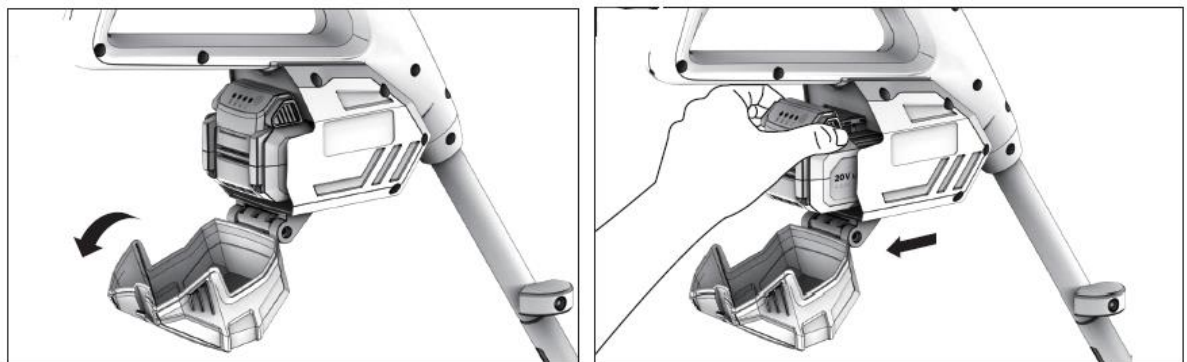

**Fig  
8**

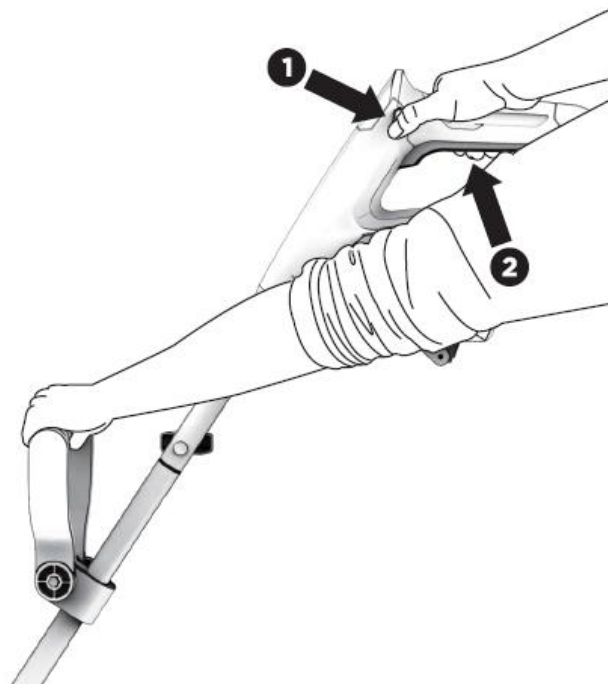

**Fig  
9**

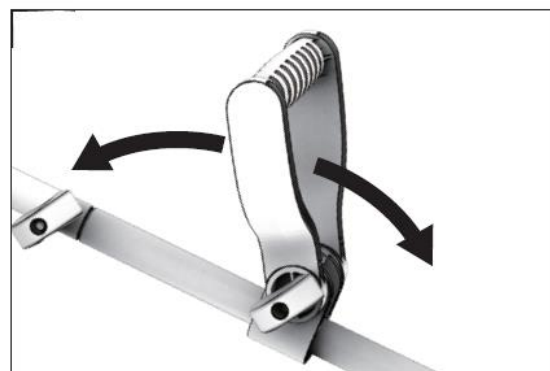

**Fig  
10**

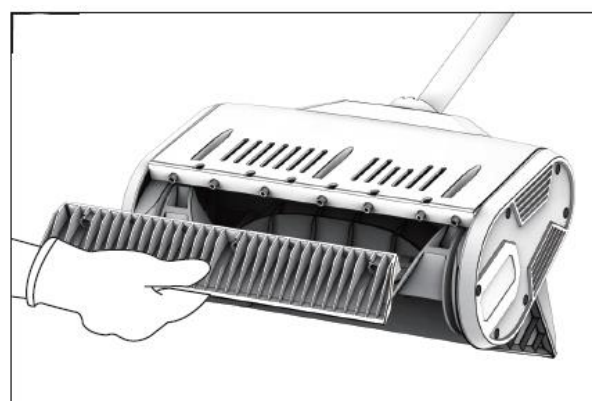
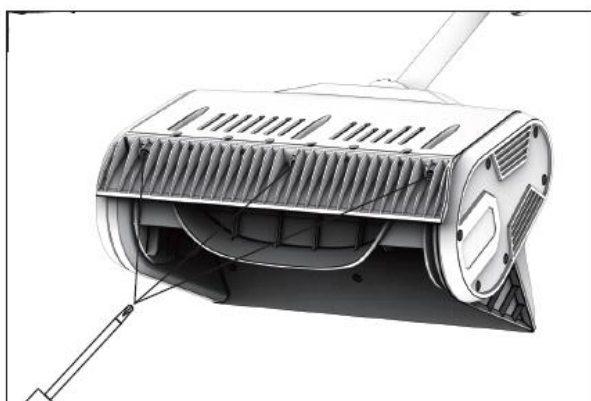

## DK - Original brugsanvisning

---

Skkerhedssymboler.....	2
Illustrationer.....	3
1. Sikkerhed .....	7
2. Identifikation af maskine og dele .....	7
3. Udpakning + opsamling.....	7
4. Batteri.....	8
5. Opladning.....	8
6. Betjening af maskinen .....	8
7. Beklædning .....	9
8. Vedligeholdelse.....	9
9. Opbevaring.....	9
10. Specifikationer.....	9
11. Reklamationsretten og generelle betingelser .....	9
12. Fejlfinding.....	17
EU Overensstemmelseserklæring.....	18

### 1. Sikkerhed

---

#### Sådan læses manualen

Læs venligst denne brugsanvisning omhyggeligt, især sikkerhedsadvarsler markeret med symbolet:



Disse giver nærmere oplysninger eller yderligere oplysninger om, hvad der allerede er blevet sagt, med henblik på at forhindre beskadigelse af maskinen. Men manglende overholdelse kan også resultere i risiko for alvorlig personskade eller død for sig selv eller andre.

#### Generelle sikkerhedsforskrifter

Ved arbejde med maskinen bør sikkerhedsanvisningerne følges nøje. Gennemlæs brugsanvisningen grundigt inden du starter din maskine. Vær sikker på, at du omgående kan stoppe maskinen i tilfælde af uheld.

De advarsler, forholdsregler og instruktioner, der er beskrevet i denne brugsanvisning, kan ikke dække alle de forhold eller situationer, der kan opstå. Brugeren må derfor anvende sin sunde fornuft og udvise forsigtighed ved anvendelse af maskinen.

#### Sikkerhed i arbejdsområdet

- Brug kun maskinen i opryddede og oplyste områder.
- Brug ikke maskinen i eksplosionsfarlige omgivelser, hvor der findes brandbare væsker, gasser eller støv.
- Den, der betjener maskinen, er ansvarlig for personer og dyr i arbejdsområdet. Hold børn og andre personer, samt dyr mindst 5 meter borte fra arbejdsområdet.

#### Brug og pleje af maskinen

- Maskinen må ikke bruges til andet arbejde end det, der er beskrevet i brugsanvisningen.
- Brug kun godkendt tilbehør og originale reservedele. Montering af ikke godkendte dele kan medføre forøget risiko og er derfor ikke lovlig. Ethvert ansvar fraskrives ved ulykke eller anden skade, som forårsages pga. montering af uoriginale dele.
- Før maskinen tages i brug, bør forhandleren eller anden fagkyndig instruere dig i brugen.
- Kontroller altid før anvendelse, at bolte og møtrikker er spændte, at de bevægelige dele fungerer korrekt, samt at beskyttelsesanordninger

er intakte og korrekt monteret. Få beskadigede dele repareret inden maskinen tages i brug.

- Udsæt ikke maskinen for fugtige omgivelser ved opbevaring og anvend den ikke i regnvej.
- Brug ikke magt ved anvendelse af værktøjet. Brug det rette værktøj til opgaven.
- Hold skæreredskaber rene og skarpe, så materialer ikke så let sætter sig fast. Samtidig bliver det lettere at styre maskinen.
- Opbevar maskinen udenfor børns rækkevidde.
- Batteriet skal altid fjernes fra maskinen når:
  1. Vedligeholdelse og rengøring foretages
  2. Maskinen opbevares uden opsyn
- Under transport skal hovedafbryderen være slået fra.

### 2. Identifikation af maskine og dele

---

#### Se Fig. 1

1. Tænd/sluk knap
2. Sikkerhedskontakt
3. Øverste skaft
4. Hjælpe håndtag
5. Midterste skaft
6. Nederste skaft
7. Lamelenhed
8. Skrabeblad
9. Sideskjold
10. Motorhus
11. Skaft vingemøtrik + låsebolt
12. Håndtag vingemøtrik + låsebolt
13. Batterihus
14. Batteridæksel
15. Håndtag
16. Batteri låseknap
17. Batteri indikatordisplay
18. Batteri indikatorknop
19. Batteri\*
20. Kontrolløys
21. Batteri oplader\*

\*Batteri/oplader medfølger ej til solo maskiner!

### 3. Udpakning + opsamling

---

1. Fjern al emballage.
2. Sikre at alle dele er skadefrie. Skulle nogle dele mangle eller have taget skade, kontakt da straks forhandleren. Brug af et mangelfuldt produkt kan medføre skade på personer og ejendom.
3. Sikre at alle tilbehørsdele og værktøjer for samling og brug er til stede, dette inkluderer personlig beskyttelse.
4. Forbind alle tre skafter med hinanden og fastgør med vingemøtrikker og låsebolte Fig. 2-5. Sørg for, at strømkablet (a) er fri af de firkantede huller. (Fig.1)
5. Monter hjælpehåndtaget (4) på midterste skaft.
6. Åbn batterihusets dæksel og skub batteriet ind indtil det klikker på plads. BEMÆRK: Batteriet kan kun installeres på én måde. Fig. 6
7. Batteriet fjernes ved at åbne batterihusets dæksel, trykke batterilåseknapperne ind, og træk batteriet ud. Fig.7  
**BEMÆRK:** Ved montering og enhver form for vedligeholdelse skal batteriet afmonteres.



#### 4. Batteri

\*Medfølger ej til solo maskiner!

**Advarsel:** Forsøg aldrig at skille batteriet ad, kortslutte det eller udsætte det for ekstrem varme/ild, da det kan medføre personskade og permanent skade på batteriet!

Batteriets kapacitet er ikke fuld opladet ved levering.

##### Opladning

- Brug kun den originale lader\* med art. nr. 90063241 eller 90063242
- Før batteriet tages i brug første gang, anbefales det at lade på batteriet helt op.

Batteriet har en energi indikator i enden. Tryk knappen ind og et antal LED vil lyse op.

LED lys	Batteri
Alle LED lys er tændt	Fuldt opladet (75-100%).
LED 1, LED 2, LED 3 er tændt.	Batteriet er 50%-75% opladet.
LED 1, LED 2 er tændt.	Batteriet er 25%-50% opladet.
LED 1 tændt.	Batteri er 0%-25% opladet
LED 1 blinker	Batteriet er tomt. Oplad batteriet.

Bemærk: Indikator lysene er kun vejledende indikationer og ikke helt præcise power angivelser.





**Vigtigt:** For at beskytte batteriet mod total afladning, vil maskinen standse, når batteriet næsten er fladt. Maskinen må ikke startes igen efter automatisk standsning, da det kan beskadige batteriet. Batteriet skal oplades, inden arbejdet fortsættes. For yderligere oplysninger, se betjeningsvejledningen der medfølger batteriet.

#### 5. Opladning

Fuld opladning af batteri tager cirka 60 min for 2.0 Ah batteri og 120 min for 4.0 Ah batteri.

- Brug kun den dertilhørende originale lader\*
- Forsøg ikke at oplade andre typer batterier i laderen, end de originale batterier med art. nr. 90063245 (2.0 Ah) eller 90063246 (4.0 Ah).
- Opladeren skal opbevares tørt og lunt (mellem 10-25 grader) og må kun bruges indendørs. Den tilsluttes en almindelig 230V stikkontakt.
- Før batteriet tages i brug første gang, anbefales det at lade batteriet helt op.
- Overfladen på batteriet kan blive varmt under opladning. Dette er helt normalt.
- Batteri og lader må ikke tildækkes under opladning.

Indsæt batteriet i opladeren og lade det glide på plads, så det låses fast.

Status	
	Oplader
	Fuldt opladet
	Evaluer
	Defekt batteri

For yderligere oplysninger, se betjeningsvejledningen der medfølger batteriet.

**Vigtigt:** Opladeren slår selv fra, når batteriet er fuldt. Det anbefales dog ikke at lade på batteriet i mere end 24 timer. Det anbefales så vidt muligt at køre batteriet helt tomt, og lade det fuldt op hver gang, da dette vil forlænge levetiden på batteriet. Men klatladning er også ok.

For at fjerne batteriet fra opladeren, holdes batterilåseknapperne (16) inde og batteriet trækkes ud.

Før vinteropbevaring bør batteriet lades helt op og stå lunt imellem 10-20 grader. Oplad batteriet mindst hver 3. måned. Sørg for at holde ventilationsåbninger rene og fri for snavs. Opbevar opladeren indendørs ved temperatur mellem 5-25 grader.

#### 6. Betjening af maskinen

##### Se Fig. 8-9

Maskinen er kun beregnet til rydning af sne på trapper, terrasser og verandaer samt veje og stier i private haver og kolonihaver. Den er ikke beregnet til brug på offentlige steder, parker, idrætsanlæg, på landbrugsjord eller i skove. Maskinen må kun bruges på hårde, flade overflader, der er fri for sand, løse sten, affald, ledninger og andre genstande. Den er ikke godkendt til anden brug. Producenten fraskiver sig ethvert ansvar for eventuelle skader og personskader, der opstår som følge af sådan brug. Brugeren alene er ansvarlig for alle risici, som følge af en sådan brug.

1. Sørg for at batteriet er fuldt opladet inden brug og at batteriet sidder ordentligt låst fast med batterilåsen.

2. For at starte maskinen trykkes på sikkerhedskontakten (2) og derefter på tænd/sluk knappen (1) Fig.8 **Advarsel!** Lamelenheden begynder at rotere, så snart maskinen tændes! Hold hænder og fødder væk fra lamelenheden.

3. For at stoppe maskinen, slip tænd/sluk knappen (1) og vent indtil lamelenheden står helt stille.



4. Hjælpehåndtaget kan med fordel justeres efter behov til en behagelig position. Fig. 9

## 7. Beklædning

Ved arbejde med maskinen er tætsiddende arbejdstøj, solide arbejdshandsker, høreværn, sikkerhedsbriller, hjelm og støvler med skridsikre såler, påbudt.

## 8. Vedligeholdelse

⚠ **Før der udføres reparationer eller vedligeholdelse på produktet, skal strømmen være afbrudt, dvs. batteriet skal være afmonteret.**

- Afmonter batteriet før du gør maskinen ren eller efterlader den uden opsyn.
- Rengør kunststofhuset og -dele med et mildt rengøringsmiddel og en fugtig klud. Anvend ikke aggressive midler eller opløsningsmidler.
- Undgå helt at der trænger vand ind i maskinen.
- Udskift skrabebladet som vist Fig. 10

## 9. Opbevaring

Maskinen skal opbevares tørt og utilgængeligt for børn.

## 10. Specifikationer

Model	STX 2000
Batteri type	Lithium Ion
Batteri volt	20V
Kapacitet	(4 Ah)
Arbejdsbredde	28 cm
Arbejdshøjde	12 cm (max)
Nettovægt (uden batteri)	4,15 kg

## 11. Reklamationsretten og generelle betingelser

Reklamationsperioden regnes fra købsdatoen og er gældende i 2 år for private i Danmark og i EU. Maskiner solgt til erhvervsbenyttelse har 1 års garanti. Reklamationen dækker mangelfuld udførelse dvs. fabrikationsfejl eller materiale- og funktionsfejl.

### Forbehold og krav

Normal slidage og udskiftning af sliddele er IKKE omfattet af reklamationsretten.

Sliddele, hvor der IKKE garanteres for holdbarheden over 12 måneder:

- Lamelenhed
- Skrabeblad
- Batteri: Hvis batteriet ikke er opbevaret korrekt (frostfrit og oplades hver 3. måned) garanteres der kun for 6 måneders holdbarhed.

### Reklamationsretten omfatter IKKE fejl eller mangler opstået som følge af:

- Manglende service og vedligeholdelse
- Konstruktionsmæssige ændringer
- At maskinen har været udsat for ydre påvirkning
- At maskinen er blevet misligholdt eller overbelastet
- Montering/anvendelse af uoriginale reservedele
- Andre forhold, som Texas A/S er uden ansvar for

Hvorvidt en sag er en garantisag eller ej, afgøres i hvert tilfælde af et autoriseret serviceværksted.

Din købskvittering er gældende som garantibevis, hvorfor den altid bør gemmes.

**Husk:** Ved anmodning om garanti reparation eller hjælp til reservedele, skal Art. no. (f.eks. 900632XX), årgang og serienummer altid oplyses. Det kan findes på CE-mærket som sidder på maskinen.

*\*Vi forbeholder os ret til ændringer og tager forbehold for evt. trykfejl.*

## GB - Original instructions

Warning symbols.....	2
Illustrations.....	3
1. Safety.....	10
2. Identification of the machine and components.....	10
3. Unpacking and assembly.....	10
4. Battery.....	11
5. Charger.....	11
6. Use.....	12
7. Clothing.....	12
8. Maintenance.....	12
9. Storage.....	12
10. Specifications.....	12
11. Warranty terms and conditions.....	12
12. Troubleshooting.....	17
EC Declaration of conformity.....	18

### Spare parts

Spare part drawings for the specific product can be found on our website **www.texas.dk** If you find the part numbers yourself, this will facilitate more rapid service.

For purchase of spare parts, please contact your dealer.

## 1. Safety

### How to read the manual

Please read this instruction manual carefully, especially the safety warnings marked with the symbol:



When using the product, the safety instructions must be closely followed. Read this manual carefully before starting the machine. Make sure that you know how to stop and switch off the engine in case of accident. All instructions regarding safety and maintenance of the machine are for your own safety.

The warnings, precautions and instructions given in this manual, cannot cover all situations that the product can be placed in. The user must therefore present common sense and caution when using the product.

### Safety in the work area

- Only use the product in clean and well lit areas
- Do not use the product in areas with explosive danger or where there is flammable fluids, gas or dust present.
- The person that uses the machine is responsible to other persons in the work area. Never use the machine when others, especially children or animals are near.
- This machine is an electric product. It is therefore important, that it ever comes in contact with water or is used in wet surroundings.

### Use and maintenance of the product

- This machine must not be used for other work than as described in this manual.
- Only use original spare parts. Mounting of non-approved parts may lead to increased risk and are therefore not legal. Any liability is renounced for accidents or other damage that has happened due to the use of unauthorised parts.
- Before using the machine, the dealer or other

qualified person should instruct you in the use of the machine.

- Minors may not work the machine.
- The machine may only be lent to people who know how to work the machine. This manual should follow the machine under all circumstances.
- The machine may only be used by persons who are rested, well and fit. If the work is tiring, frequent brakes should be made. Do not use the machine under influence of alcohol.
- Always check before start, that all bolts and nuts are tightened.
- Always wear eye protection when using the machine.
- Keep children and other persons at a distance of at least 5 metres from the work area.
- The battery should always be removed when:
  1. maintenance and cleaning are made.
  2. the machine is left unattended
- During transport, the main switch must be switched off.

## 2. Identification of the machine and components

### See Fig. 1

1. On/Off Switch
2. Safety Lock-off Button
3. Upper Shaft
4. Auxiliary Handle
5. Middle Shaft
6. Lower Shaft
7. Auger
8. Scraper blade
9. Belt Drive Cover
10. Motor Housing
11. Shaft Locking Knob+Locking Bolt
12. Auxiliary Handle Locking Knob
13. Battery Compartment
14. Battery Pack Compartment Cover
15. Main Handle
16. Battery release button
17. Display for remaining capacity
18. Battery power button
19. Battery\*
20. Control lights
21. Battery charger\*

\*Battery/charger are not included for solo machines

## 3. Unpacking and assembly

1. Remove all packing materials and shipping devices, if applicable.
2. Make sure the delivery contents are complete and free of any damage. If you find that parts are missing or show damage do not use the product but contact your dealer. Using an incomplete or damaged product represents a hazard to people and property.
3. Ensure that you have all the accessories and tools needed for assembly and operation. This also includes suitable personal protective equipment.
4. The tool arrives with the shaft locking knobs and bolts detached and shafts loosened. You need to connect and lock the three shafts together. Slide the middle shaft onto the lower shaft. Line up the two square mounting holes on each tube. Make sure the cable Fig.2 (a) is clear of the square holes.

insert the shaft locking bolt through the aligned holes and into the end. Then insert the shaft locking knob into the end of the bolt from the other side. (Fig.2-5).

5. Mount the auxiliary handle (4) on middle shaft.
6. Open the battery pack compartment cover, slide the battery pack into the port inside of the compartment. Push to the end with a sufficient force until it clicks to lock in place. (Fig.6) Close the battery pack compartment cover.  
NOTICE: The battery can only be installed in one way.
7. Remove the battery by open the battery pack compartment cover. (Fig.7) Depress the battery pack release button at both sides and hold them, then pull the battery pack out from the battery compartment. by push down the battery lock buttons and pull up  
**NOTE:** Always remove the battery before assembly and maintenance.

#### 4. Battery

\*Not included for solo machines.

**Warning:** Do not try to disassemble, short circuit or put it to extreme heat or fire, as it can cause serious injury and permanent damage to the battery!

Battery pack is not fully charged when delivered

#### Charging

- Only use the original charger with art. no. 90063241 or 90063242
- Before the battery is being used the first time, it is recommended to fully charge it first.

LED lights	Battery Pack
All LEDs are lit	Fully charged (75-100%).
LED 1, LED 2, LED 3 are lit.	The battery pack is 50%-75% charged
LED 1, LED 2 are lit.	The battery pack is 25%-50% charged.
LED 1 are lit	The battery pack is 0%-25% charged
LED 1 flashes	The battery pack is empty. Charge the battery.

Note: The indicator lights is only indicative indications, and is not accurate power indications.

**Important:** To protect the battery from total discharge, the machine will stop, when the battery is nearly empty.

The machine must not be started up again after automatic shutdown, as it can damage the battery. The battery must be recharges before the work can continue.





For further information, see the user manual which is included with the battery.

#### 5. Charger

A full charge takes around 60 min for 2.0 Ah batteri and 120 min for 4.0 Ah battery.

- Only use the original charger\*
- Do not try to charge other type of batteries in the charger, other than the original batteries with art. no. 90063245 (2.0 Ah) or 90063245 (4.0 Ah).
- Keep the charger in a dry and warm environment (10-25 degrees C) and only use it indoor. It should be connected to a normal 230V AC socket.
- Before the battery is being used the first time, it is recommended to charge it fully.
- The surface of the battery can become warm during charging. This is normal.
- Do not cover battery or charger during charging. Allow free ventilation of air.

Insert the battery into the slots of the charger and slide it into place until it locks.

Status	
	Charging
	Fully charged
	Evaluate
	Defective

**Important:** The charger will stop, when the battery is full. However, it is not recommended to leave the battery in charger for more than 24 hours. It is recommended to drain the battery completely and fully charge it whenever possible, as it can increase the health of the battery. But partial charge will not damage the battery.

To remove the battery from the charger, hold the battery release buttons (16) and pull the battery out.

Before winter storage, the battery should be fully charged and kept warm at 10-20 degrees C. Charge it every 3 months. Make sure to keep ventilation holes clean and free from dirt.

Store the charger indoor between 5-25 degrees C.

## 6. Use

---

### See Fig. 8-9

This appliance is only intended for sweeping of snow on steps, patios and decks in private domestic and hobby gardens. It is not designed for use in public areas, parks, sports areas, and in agriculture and forestry. Using the application only on hard, flat surfaces free of sand, stone and debris, wires and any other objects. For any other purpose is considered incorrect and unapproved. The manufacturer is not liable for any damage or injury resulting from such use. The user is entirely responsible for any associated risks.

1. Before use, make sure battery is fully charged and that the battery is fitted properly with the battery lock in place.
2. To start the machine, press the safety lock-off button (2) and then the on/off button (1) Fig.8 **Warning!** The auger starts rotation immediately after switch on! Keep hands and feet away from auger.
3. To stop the cordless snow shovel, release the on/off switch (1) and wait until auger stands still.
4. The auxiliary handle can advantageously be adjusted to a comfortable position as needed. Fig. 9

## 7. Clothing

---

When using the machine, wear tight-fitting work clothes, strong working gloves, hearing protectors, safety goggles, helmet and boots with non-skid soles

## 8. Maintenance

---

-  **Before any service and maintenance is done, the power must be disconnected, it means the battery removed from the tool.**
- Remove the battery before you clean and store the machine.
  - Clean the housing and other parts with a mild cleanser and a moist cloth. Never use aggressive cleansers or solvents.
  - Prevent water from getting into the machine.
  - Replace Scraper blade as shown. Fig.10

## 9. Storage

---

Store the machine dry and unavailable for children.

## 10. Specifications

---

Model	STX 2000
Battery type	Lithium Ion
Battery nominal voltage	20V
Capacity	(4 Ah)
Working width	28 cm
Working height	12 cm (max)
Net weight (tool only)	4,15 kg

## 11. Warranty terms and conditions

---

The warranty period is 2 years for private end users in EU countries. Products sold for commercial use, only have a warranty period of 1 year. The warranty covers material and/or fabrication faults.

### Restrictions and requirements

Normal wear and replacement of wearing parts are **NOT** covered by the warranty.

Wearing parts, which are **NOT** covered for more than 12 months:

- Auger
- Scraper blade
- Battery: If the battery is not stored correct (frost-free and recharged every 3 months), the durability is only guaranteed for 6 months.

### The warranty does **NOT** cover damages/faults caused by:

- Lack of service and maintenance
- Structural changes
- Exposure to unusual external conditions
- If the machine has been improperly used or overloaded
- Use of unoriginal spare parts.
- Other conditions where Texas cannot be held responsible.

Whether a case is a warranty claim or not is determined in each case by an authorized service center. Your receipt is your warranty note, why it should always be kept safe.

**REMEMBER:** The purchase of spare parts as well as any request for warranty repair, art. number (e.g. 900632XX), year and serial number should always be informed.

*\* We reserve the right to change the conditions and accept no liability for any misprints.*

## DE - Originalanleitung

Warnsymbole .....	2
Abbildungen .....	3
1. Sicherheit .....	13
2. Identifizierung des Geräts und der Komponenten ..	13
3. Auspacken .....	14
4. Akku .....	14
5. Ladegerät .....	14
6. Verwenden .....	15
7. Kleidung .....	15
8. Wartung .....	15
9. Lagerung .....	15
10. Spezifikationen .....	15
11. Garantiebedingungen und -bestimmungen .....	16
12. Fehlersuche .....	17
EU-Konformitätserklärung .....	18

### Ersatzteile

Ersatzteilzeichnungen für das jeweilige Produkt finden Sie auf unserer Website **www.texas.dk**. Wenn Sie die Teilenummern selbst finden, wird dadurch ein schnellerer Service ermöglicht.

Für den Kauf von Ersatzteilen wenden Sie sich bitte an Ihren Händler.

## 1. Sicherheit

### Die Bedienungsanleitung

Bitte lesen Sie diese Bedienungsanleitung sorgfältig durch, insbesondere die mit dem Symbol gekennzeichneten Sicherheitswarnungen:



Bei Verwendung des Produkts sind die Sicherheitsanweisungen genauesten zu befolgen. Lesen Sie diese Bedienungsanleitung vor dem Start des Geräts sorgfältig durch. Stellen Sie sicher, dass Sie wissen, wie Sie den Motor im Falle eines Unfalls stoppen und ausschalten. Alle Sicherheits- und Wartungsanweisungen für das Gerät dienen Ihrer eigenen Sicherheit.

Die Warnungen, Vorsichtshinweise und Anweisungen in dieser Bedienungsanleitung können nicht alle Situationen abdecken, die bei Verwendung des Produkts auftreten können. Der Benutzer muss daher bei der Verwendung des Produkts gesunden Menschenverstand und Vorsicht walten lassen.

### Sicherheit im Arbeitsbereich

- Verwenden Sie das Produkt nur in sauberen und gut beleuchteten Bereichen.
- Verwenden Sie das Produkt nicht in explosionsgefährdeten Gefahrenbereichen oder in Bereichen, in denen entflammbare Flüssigkeiten, Gase oder Staubpartikel vorhanden sind.
- Die Person, die das Gerät nutzt, ist verantwortlich für den Schutz anderer in dem Arbeitsbereich befindlicher Personen. Verwenden Sie das Gerät niemals, wenn sich andere, insbesondere Kinder oder Tiere, in der Nähe befinden.
- Dieses Gerät ist ein elektrisches Produkt. Es ist daher wichtig, dass es niemals in Kontakt mit Wasser kommt oder in nasser Umgebung verwendet wird.

## Verwendung und Wartung des Produkts

- Dieses Gerät darf nur für die in dieser Bedienungsanleitung beschriebenen Arbeiten verwendet werden.
- Verwenden Sie nur Original-Ersatzteile. Die Montage nicht genehmigter Teile kann zu einem erhöhten Risiko führen und ist daher nicht rechtmäßig. Es wird keinerlei Haftung für Unfälle oder andere Schäden übernommen, die infolge der Verwendung von nicht genehmigten Teilen geschehen bzw. auftreten.
- Vor der Verwendung des Geräts muss der Händler oder eine andere qualifizierte Person Sie in der Verwendung des Geräts unterweisen.
- Minderjährige dürfen das Gerät nicht verwenden.
- Das Gerät darf nur an Personen ausgeliehen werden, die über das notwendige Wissen zum korrekten Umgang mit dem Gerät verfügen. Diese Bedienungsanleitung muss unter allen Umständen mit dem Gerät aufbewahrt werden.
- Das Gerät darf nur von Personen verwendet werden, die ausgeruht, gesund und in guter Verfassung sind. Wenn die Arbeit ermüdend ist, sollten häufigere Pausen eingelegt werden. Verwenden Sie das Gerät nicht, wenn Sie unter Alkoholeinfluss stehen.
- Überprüfen Sie immer vor dem Start, ob alle Schrauben und Muttern festgezogen sind.
- Tragen Sie stets eine Schutzbrille, wenn Sie das Gerät verwenden.
- Halten Sie Kinder und andere Personen mindestens 5 m vom Arbeitsbereich fern.
- Der Akku sollte immer entfernt werden, wenn
  1. Wartungsarbeiten und Reinigung ausgeführt werden.
  2. das Gerät unbeaufsichtigt gelassen wird.
- Während des Transports muss sich der Hauptschalter in der Stellung „Off“ (Aus) befinden.

## 2. Identifizierung des Geräts und der Komponenten

### Siehe Abb. 1

1. Ein/Aus-Schalter
2. Sicherheitssperrtaste
3. Oberer Welle
4. Zusatzgriff
5. Mittlerer Welle
6. Untere Welle
7. Lamelleneinheit
8. Schaber Klinge
9. Seitenschutz
10. Motorgehäuse
11. Wellenflügel Mutter + Sicherungsbolzen
12. Zusatzgriff Wellenflügel Mutter + Sicherungsbolzen
13. Batteriefach
14. Abdeckung des Akkufachs
15. Hauptgriff
16. Batteriesperrtaste
17. Batteriekapazitätsanzeige
18. Batterieanzeige Taste
19. Akku\*
20. Kontrollleuchte
21. Batterieladegerät\*

\*Akku/ladegerät ist für Solo Maschinen nicht inbegriffen.



### 3. Auspacken

1. Entfernen Sie sämtliches Verpackungsmaterial und etwaige Transportsicherungen.
2. Vergewissern Sie sich, dass sämtliche Teile vorhanden und nicht beschädigt sind. Wenn Sie feststellen, dass Teile fehlen oder beschädigt sind, verwenden Sie das Gerät nicht, sondern kontaktieren Sie Ihren Händler. Die Verwendung eines unvollständigen oder beschädigten Produkts stellt eine Gefahr für Personen und andere Sachwerte dar.
3. Stellen Sie sicher, dass alle für die Montage und den Betrieb des Geräts benötigten Zubehörteile und Werkzeuge vorhanden sind. Dies schließt auch geeignete persönliche Schutzausrüstung ein.
4. Verbinden Sie alle drei Wellen miteinander und sichern Sie sie mit Wellenflügelmuttern und Sicherungsbolzen Abb. 2-5. Stellen Sie sicher, dass sich das Netzkabel Abb.2 (a) nicht in den quadratischen Löchern befindet.
5. Montieren Sie den Zusatzhandgriff (4) an der Mittelwelle.
6. Öffnen Sie die Abdeckung des Batteriegehäuses und schieben Sie die Batterie hinein, bis sie einrastet. HINWEIS: Der Akku kann nur auf eine Art installiert werden. Abb. 6
7. Entfernen Sie den Akku, indem Sie die Abdeckung des Akkugehäuses öffnen, die Batteriesperrtaste hineindrücken und das Akku herausziehen. Abb.7 HINWEIS: Für die Installation und jede Art von Wartung muss die Batterie entfernt werden.

### 4. Akku

\*Akku und Ladegerät ist für Solo Maschinen nicht inbegriffen.

**Warnung:** Versuchen Sie nicht, den Akku zu zerlegen oder kurzzuschließen, bzw. setzen Sie ihn weder extremer Hitze noch Feuer aus, da es andernfalls zu schwerwiegenden Verletzungen oder einer dauerhaften Beschädigung des Akkus kommen kann!

Der Akku ist bei Lieferung nicht vollständig geladen.

#### Laden

- Verwenden Sie nur das Original-Ladegerät mit der Art.-Nr. 90063241 oder 90063242.
- Es wird geraten, den Akku vor der ersten Verwendung vollständig aufzuladen.

LED-Leuchten	Akku
Alle LEDs leuchten	Vollständig aufgeladen (75-100 %)
LED 1, LED 2, LED 3 leuchten	Zu 50 %-75 % geladen
LED 1 und LED 2 leuchten	Zu 25 %-50 % geladen
LED 1 leuchtet	Zu 0 %-25 % geladen
LED 1 blinkt	Der Akku ist leer. Laden Sie den Akku.

Hinweis: Die Anzeigeleuchten dienen nur zur indikativen Anzeige und sind keine präzisen Leistungsangaben.

**Wichtig:** Zum Schutz des Akkus vor Tiefenentladung stoppt das Gerät, wenn der Akku fast leer ist. Das Gerät darf nach einer automatischen Abschaltung nicht wieder gestartet werden. Andernfalls kann der Akku beschädigt werden. Der Akku muss vor dem Fortsetzen der Arbeit aufgeladen werden.





Weitere Informationen finden Sie in der Bedienungsanleitung, die diesem Akku beiliegt.

### 5. Ladegerät

Eine vollständige Ladung eines 2,0-Ah-Akkus dauert ca. 60 min und eines 4,0-Ah-Akkus 120 min.

- Verwenden Sie nur das Original-Ladegerät\*
- Versuchen Sie nicht, andere Arten von Akkus als die Original-Akkus mit der Art.-Nr. 90063245 (2,0 Ah) oder 90063246 (4,0 Ah) mit dem Ladegerät aufzuladen.
- Bewahren Sie das Ladegerät an einem trockenen und warmen Ort (10-25 °C) auf und verwenden Sie es nur in geschlossenen Räumen. Es darf nur an eine normale 230-V-AC-Steckdose angeschlossen werden.
- Es wird geraten, den Akku vor der ersten Verwendung vollständig aufzuladen.
- Die Oberfläche des Akkus kann sich während des Ladevorgangs erwärmen. Dies ist normal.
- Decken Sie den Akku oder das Ladegerät während des Ladevorgangs nicht. Achten Sie auf eine freie Luftzirkulation.

Setzen Sie den Akku in die Schlitze im Ladegerät ein und schieben Sie ihn, bis er einrastet.

Status	
	Laden
	Vollständig aufgeladen
	Untersuchen
	Defekt

**Wichtig:** Das Ladegerät stoppt, wenn der Akku vollständig geladen ist. Es wird jedoch nicht empfohlen, den Akku länger als 24 Stunden im Ladegerät zu belassen.

Es wird empfohlen, den Akku vollständig zu entladen und dann vollständig aufzuladen, wann immer dies möglich ist, um die Leistungsfähigkeit des Akkus zu steigern. Eine Teilladung führt jedoch nicht zu einer Beschädigung des Akkus.

Zum Entfernen des Akkus aus dem Ladegerät drücken Sie die Batteriesperrtasten (12) herunter und ziehen Sie den Akku heraus.

Vor der Wintereinlagerung sollte der Akku vollständig aufgeladen werden. Halten Sie den Akku während dieses Zeitraums auf einer Temperatur von 10-20 °C und laden Sie ihn alle 3 Monate. Achten Sie darauf, dass die Belüftungsöffnungen sauber und schmutzfrei sind.

Bewahren Sie das Ladegerät in geschlossenen Räumen bei einer Temperatur zwischen 5-25 °C auf.

## 6. Verwenden

Die Maschine ist ausschließlich zum Schneeräumen auf Treppen, Terrassen und Veranden sowie Straßen und Wegen in privaten Gärten und Kleingärten bestimmt. Es ist nicht für die Verwendung in öffentlichen Plätzen, Parks, Sportanlagen, auf landwirtschaftlichen Flächen oder in Wäldern bestimmt. Die Maschine darf nur auf harten, ebenen Flächen verwendet werden, die frei von Sand, losen Steinen, Schutt, Drähten und anderen Gegenständen sind. Für eine andere Verwendung ist es nicht zugelassen. Der Hersteller lehnt jegliche Haftung für Schäden oder Personenschäden ab, die aus einer solchen Verwendung entstehen. Für alle daraus resultierenden Risiken trägt allein der Benutzer die Verantwortung.

1. Stellen Sie vor der Verwendung sicher, dass der Akku vollständig aufgeladen ist und dass der Akku ordnungsgemäß mit dem batteriefach verriegelt ist.

2. Um die Maschine zu starten, drücken Sie den Sicherheitssperrtaste (2) und dann die Ein-/Aus-schalter (1) Abb.8 **Achtung!** Das Lamellenaggregat beginnt sich zu drehen, sobald die Maschine eingeschaltet wird! Halten Sie Hände und Füße vom Lamellenelement fern.

3. Um die Maschine anzuhalten, lassen Sie den Ein-/Aus schalter (1) los und warten Sie, bis das Lamellenaggregat vollständig zum Stillstand gekommen ist.

4. Der Zusatzhandgriff lässt sich vorteilhaft in eine bequeme Position verstellen. Abb. 9

## 7. Kleidung

Tragen Sie während des Betriebs des Geräts eng anliegende Arbeitskleidung, Arbeitshandschuhe aus kräftigem Stoff, Gehörschutz, Schutzbrille, Helm und Stiefel mit rutschfesten Sohlen.

## 8. Wartung

**⚠ Vor der Ausführung etwaiger Service- und Wartungsarbeiten muss die Stromversorgung unterbrochen werden, d. h. der Akku muss aus dem Gerät entfernt werden.**

- Entfernen Sie den Akku vor der Reinigung und Lagerung des Geräts.
- Reinigen Sie das Gehäuse und andere Teile mit einem milden Reinigungsmittel und einem feuchten Tuch. Verwenden Sie keinesfalls aggressive Reinigungs- oder Lösungsmittel.
- Verhindern Sie, dass Wasser in das Gerät eindringt.
- Ersetzen Sie die Schaber Klinge wie gezeigt Abb.10

## 9. Lagerung

Bewahren Sie die Maschine trocken und außerhalb der Reichweite von Kindern auf.

## 10. Spezifikationen

Modell	STX 2000
Akkutyp	Lithium-Ionen-Akku
Akku-Bemessungsspannung	20V
Kapazität	(4 Ah)
Arbeitsbreite	28 cm
Arbeitshöhe	12 cm
Nettogewicht (Ohne Akku)	4,15 kg



## **11. Garantiebedingungen und -bestimmungen**

---

Der Garantiezeitraum beträgt in EU-Ländern für private Endabnehmer zwei (2) Jahre. Bei Produkten, die zur kommerziellen Nutzung verkauft werden, beträgt der Garantiezeitraum hingegen nur ein (1) Jahr. Die Garantie deckt Material- und/oder Herstellungsmängel ab.

### **Beschränkungen und Anforderungen**

Normale Abnutzung und der Austausch von Verschleißteilen sind NICHT von der Garantie abgedeckt.

Folgende Verschleißteile sind NICHT für mehr als 12 Monate von der Garantie abgedeckt:

- Lamelleneinheit
- Schaber Klinge
- Akku: Wird der Akku nicht ordnungsgemäß gelagert (d. h. frostfrei und alle 3 Monate geladen), kann die Haltbarkeit nur für 6 Monate garantiert werden.

### **Die Garantie deckt KEINE Schäden/Mängel ab, die verursacht wurden durch:**

- fehlende Service- und Wartungsarbeiten
- strukturelle Änderungen
- Einsatz unter ungewöhnlichen externen Bedingungen
- unsachgemäße Verwendung oder Überlastung des Geräts
- die Nutzung von anderen als Original-Ersatzteilen
- andere Bedingungen, für die Texas nicht verantwortlich gemacht werden kann

Ob es sich um einen Garantiefall handelt, wird von einem autorisierten Service-Center von Fall zu Fall entschieden. Ihr Beleg ist Ihr Garantieschein, daher sollten Sie diesen stets sicher aufbewahren.

**DENKEN SIE DARAN:** Bei der Bestellung von Ersatzteilen und etwaigen Anfragen hinsichtlich einer Garantiereparatur sind die Artikelnummer (z. B. 900632XX), das Jahr und die Seriennummer bereitzustellen.

*\* Wir behalten uns das Recht vor, die Bedingungen zu ändern, und übernehmen keinerlei Verantwortung für etwaige Druckfehler.*

## 12. Fejlfinding

	Mulig årsag	Mulig løsning
Maskinen virker ikke	Er batteriet sat korrekt i maskinen?	Skub batteriet på plads
	Er batteriet afladet?	Oplad batteriet
	Er batteriet defekt?	Kontakt Texas eller et serviceværksted.
	Er maskinen defekt?	

## 12. Troubleshooting

Symptom	Possible causes	Possible solution
Machine does not	Battery not slotted in correctly?	Slot battery into place
	Battery pack discharged?	Charging the battery pack
	Battery pack defective?	Contact Texas customer service or service workshop
	Is the device defective?	

## 12. Fehlersuche

Symptom	Mögliche Ursachen	Mögliche Lösung
Gerät funktioniert nicht	Akku ist nicht richtig eingelegt?	Akku in richtige position einlegen
	Akku ist entladen?	Akku aufladen
	Akku ist defekt?	Wenden Sie sich an den Texas-Kundendienst oder ein Servicecenter
	Gerät ist defekt?	

**EU Overensstemmelseserklæring**  
**EC Declaration of conformity**  
**EU-Konformitätserklärung**

**DK**  
**GB**  
**DE**



Fabrikant • Manufacturer • Hersteller • Produttore

**Texas Andreas Petersen A/S**

Erklærer herved at materiel • Hereby certifies that the following • erklært hermit, dass der folgende

Sneslynge batteri • Snow thrower battery • Akku-Schneefräse

**STX2000**

Er fremstillet i overensstemmelse med følgende direktiver • Is in compliance with the specifications of the machine directive and subsequent modifications • den Spezifikationen der Geräterichtlinie und nachfolgenden Abänderungen entspricht

**2006/42/EC - 2014/30/EU - 2000/14/EC amended by 2005/88/EC - 2011/65/EU amended by 2015/863**

Materiellet er udført i overensstemmelse med følgende standarder • Conforms with the following standards • den følgende Normen entspricht

**62841-1:2015+A11:2022, EN ISO 8437-2:2021, EN ISO 8437-1:2021, EN ISO 8437-2:2021, EN ISO 8437-4:2021, EN ISO 12100:2010, EN IEC 55014-1:2021, EN IEC 55014-2:2021**

**L<sub>WA</sub>: 91 dB(A)**

**L<sub>pA</sub>: 78 dB(A)**

**Vibrations A<sub>h</sub>: 4.9 m/s<sup>2</sup>**

**Serial numbers: 2306961001 - 2612969999**

**Texas Andreas Petersen A/S**  
Knullen 22 • DK-5260 Odense S  
05.06.2023

**Responsible for documentation**  
Johnny Lolk

Johnny Lolk  
Managing Director





